

# scemama sa

Machines-outils / neuf et occasion  
Machine-tools / new and second-hand  
Werkzeugmaschinen / neu und gebraucht

Rte de Soleure 145 - 2504 Biel/Bienne SWITZERLAND  
Tel. +41(0)32 344 20 60  
info@scemama.ch - www.scemama.ch



## Protocol de géométrie Citizen R404

Nr.	Description	Dessin	Tolérance	Mesure
1	Mal rond de la broche principale sur le flan		0.005	0,005
2	Mal rond de la broche principale à l'intérieur		0.005	0,005
3	Mal rond de la broche de reprise sur le flan		0.005	0,005
4	Mal rond de la broche de reprise à l'intérieur		0.005	0,005
5	Parallélisme broche de reprise avec axe Z3		0.005 / 50mm	0,003/50mm
6	Décalage - centrage de la broche de reprise face au canon		0.005	0,003
7	Décalage - centrage de la broche principale face au canon		0.010	0,010

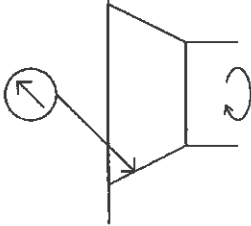
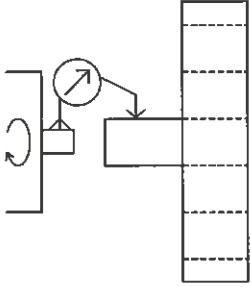
8	Mal rond du porte canon mesurer sur le cône		0.005		0,005
9	Décalage - centrage broche sur T51 - T54		T51	0.010	0,010
			T52		0,010
			T53		0,010
Entreprise:			Machine: R04 N° 14891		
Technicien: JR		Client: Interna	Date: 2230065		

**scemama sa**  
Machines-outils neuf et occasion  
Roule de Soleur 145  
CH-2504 Birm/Bienne (Switzerland)  
tel. +41(0)32 344 20 60 fax 344 20 66  
www.scemama.ch info@scemama.ch