



n° d'article: 3300265

## SCIE À RUBAN OPTIsaw S 275NV

# scemama sa

**Machines-outils / neuf et occasion**  
**Machine-tools / new and second-hand**  
**Werkzeugmaschinen / neu und gebraucht**

Rte de Soleure 145 - 2504 Biel/Bienne SWITZERLAND  
 Tel. +41(0)32 344 20 60  
 info@scemama.ch - www.scemama.ch



## Description

- Fonctionnement silencieux
- Pour scier l'inox, l'acier à outils, les profilés creux et les matériaux pleins
- Haute précision de coupe en raison d'un fonctionnement pauvre en vibrations
- Construction stable et robuste
- Microrupteur pour arrêt en fin de coupe
- Tension du ruban de scie visible sur un manomètre
- Vitesse de descente réglable en continu au moyen d'un limiteur sur le vérin hydraulique
- Coupes à l'onglet de 0° - 60° par rotation de l'archet
- Étau robuste à ajustement rapide
- Pompe d'arrosage intégrée



Commande  
 Claire et simple à utiliser  
 Bouton coup de poing  
 d'arrêt d'urgence  
 Interrupteur de pompe  
 d'arrosage  
 Sélectionneur de vitesse

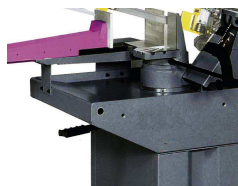

Étau à serrage rapide  
 Réglable par le biais d'un  
 volant  
 Blocage de la pièce à  
 usiner au moyen d'un  
 levier de serrage rapide  
 maniable

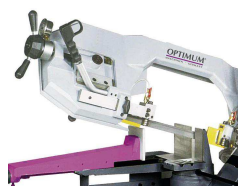

Archet  
 Descente par vérin  
 hydraulique  
 Réglable en continu au  
 moyen d'une vanne  
 d'étranglement

## Capacité de coupe

		○	□
☐	0°	225 mm	245 x 150 mm
▤	45°	155 mm	210 x 155 mm
▥	60°	90 mm	120 x 90 mm

## Fonctions

- Étau à serrage manuel
- Descente automatique de l'archet au moyen d'un vérin hydraulique
- Vitesse de défilement du ruban de scie réglable en continu entre 20 et 90 m/min
- Arrêt du ruban avec archet en position basse en fin de processus de coupe
- Archet à remettre manuellement à sa position de départ
- Vitesse de descente réglable en continu au moyen d'une vanne d'étranglement sur le vérin hydraulique

**Fournitures incluses**

- Butée de coupe
- Système d'arrosage
- Socle
- Vérin de descente hydraulique
- Ruban de scie
- Mode d'emploi

**Données techniques**

<b>Dimensions du ruban de scie</b>	2480 x 27 mm
<b>Vitesse de défilement du ruban</b>	20 - 90 m/min
<b>Ouverture max. de l'étau</b>	245 mm
<b>Hauteur de chargement</b>	880 mm
<b>Puissance du moteur (vario)</b>	1.5 kW
<b>Tension réseau</b>	230 V
<b>Fusible au réseau</b>	10 A
<b>Dimensions L x L x H</b>	1400 x 530 x 1300 mm
<b>Poids</b>	200 kg
<b>Garantie</b>	2 ans

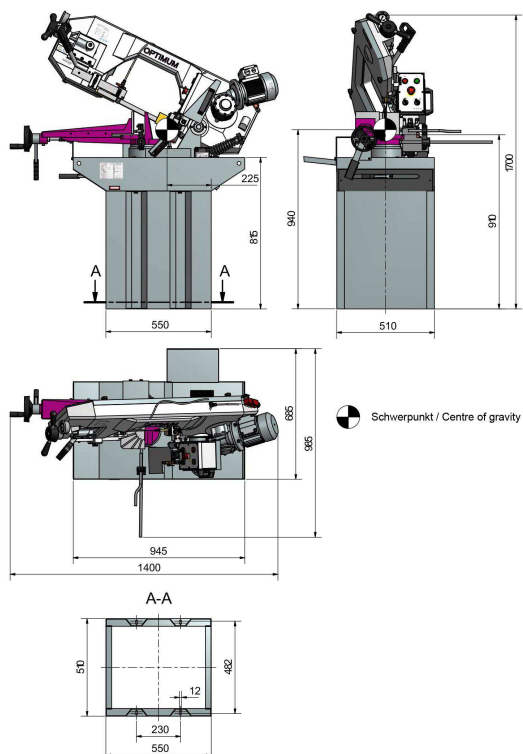

Dimensions et informations techniques sous réserve.

**Accessoires****RUBANS DE SCIE À MÉTAUX BI M42 2480 MM**

Rubans de scie à métaux de qualité, bi-métal M42, longueur 2480 mm

Dès:

47,40 CHF