



Art. Nr: 3300260

## OPTIsaw S 275N METALLBANDSÄGE

# scemama sa

**Machines-outils / neuf et occasion**  
**Machine-tools / new and second-hand**  
**Werkzeugmaschinen / neu und gebraucht**

Rte de Soleure 145 - 2504 Biel/Bienne SWITZERLAND  
 Tel. +41(0)32 344 20 60  
 info@scemama.ch - www.scemama.ch



## Beschreibung

- Geräuscharmer Lauf
- Zum Sägen von Edelstahl, Werkzeugstahl, Hohlprofilen und Vollmaterialien
- Hohe Schnittgenauigkeit durch vibrationsarmer Lauf
- Stabiler und robuster Aufbau
- Mikroschalter für automatische Endabschaltung
- Sägebandspannung über Manometer ablesbar
- Stufenlose Einstellung der Absenkgeschwindigkeit durch Drosselventil am Hydraulikzylinder
- Gehrungsschnitte rechts 0 - 60° durch drehen des Sägebügels
- Robuster Schraubstock, mit Schnellverstellung
- Integrierte Kühlmittelpumpe



Bedienung  
 Übersichtliche Tastatur  
 und einfache Bedienung  
 Not-/Halt-Schlagschalter  
 Schalter Kühlmittelpumpe  
 Geschwindigkeitswahlschalter

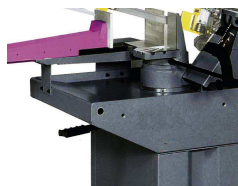

Schnellspannschraubstock  
 Verstellbar über Handrad  
 Festspannen des  
 Werkstücks mit  
 handlichem  
 Schnellspannhebel

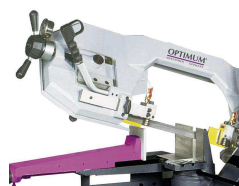

Sägebügel  
 Absenkung über  
 Hydraulikzylinder  
 Mit Drosselventil stufenlos  
 einstellbar

## Schnittkapazität

		○	□
	0°	225 mm	245 x 150 mm
	45°	155 mm	210 x 155 mm
	60°	90 mm	120 x 90 mm

## Funktionen

- Manuell spannender Schraubstock
- Automatische Sägebügelabsenkung durch Hydraulikzylinder
- Bandgeschwindigkeit kann in zwei Stufen gewählt werden: 45 oder 90 m/min
- Nach beendetem Sägevorgang bleibt der Sägebügel an der untersten Position liegen und das Band stoppt
- Der Sägebügel muss manuell in die Ausgangsposition zurück gebracht werden
- Absenkgeschwindigkeit kann stufenlos reguliert werden durch Drosselventil am Hydraulikzylinder

**Lieferumfang**

- Materialanschlag
- Kühlmittleinrichtung
- Unterbau
- Hydraulik-Absenzylinder
- Sägeband
- Bedienungsanleitung

**Technische Daten**

<b>Sägebandabmessung</b>	2480 x 27 mm
<b>Bandgeschwindigkeit</b>	45 / 90 m/min
<b>Max. Schraubstocköffnung</b>	245 mm
<b>Einlaufhöhe</b>	880 mm
<b>Motorleistung (2-stufig)</b>	1.1 kW
<b>Anschlussspannung</b>	400 V
<b>Absicherung</b>	16 A
<b>Abmessung L x B x H</b>	1400 x 530 x 1300 mm
<b>Gewicht</b>	200 kg
<b>Garantie</b>	2 Jahre

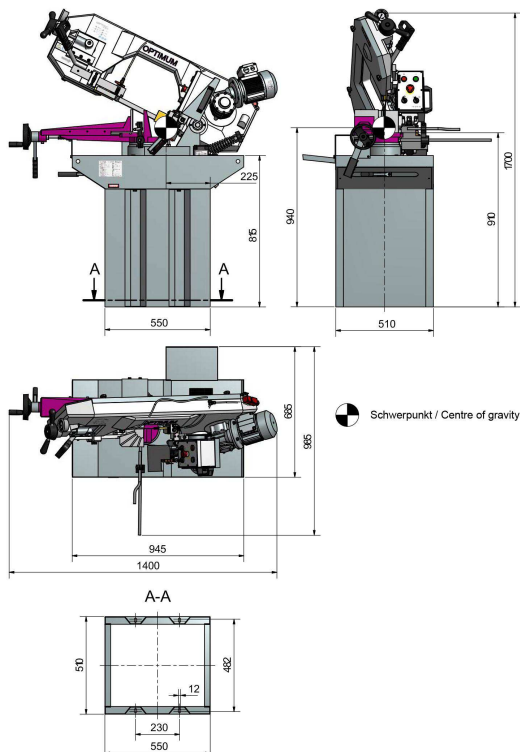

Änderungen an Dimensionen und tech  
Informationen vorbehalten.

**Zubehör****METALLSÄG**

Qualitäts - Me  
Ab:

47,40 CHF

n

**I M42 2480 MM**

au Bimetall M42 2480 mm lang

ND  
eb