

# 102N-/102Mi-CF - W20

## 5. Chariots et accessoires | Kreuzsupporte und Zubehör | Carriages and accessories

### 5.5 Appareil à fraiser à MOTEUR INTÉGRÉ + accessoires | Fräspannapparat mit INTEGRIERTEM MOTOR + Zubehör | Milling attachment with INTEGRATED MOTOR + accessories



0202-87400-000

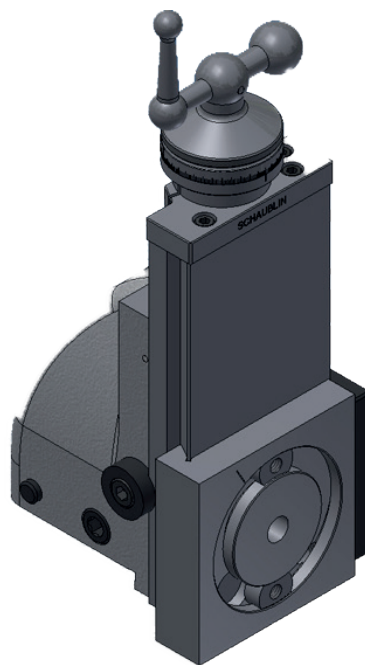

0102-87300-000

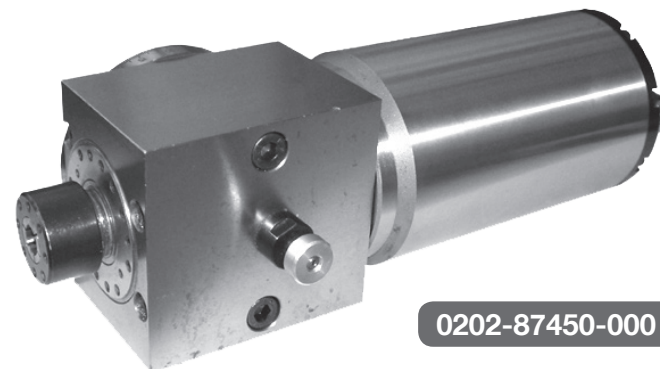

0202-87450-000



75-20300D

75-20300D-

75-20300D--

# 102N-/102Mi-CF - W20

**0202-87400-000** Appareil à fraiser à moteur intégré, complet comprenant:  
- 0102-87300-000 1x montant avec coulisseau vertical  
- 0202-87450-000 1x poupée inclinable ESX20 avec moteur intégré (600-9000 min<sup>-1</sup>)  
- 0103-05014-000 1x semelle intermédiaire  
*Fräsapparat mit integriertem Motor, komplett beinhaltet:*  
- 0102-87300-000 1x Ständer mit Vertikalschlitten  
- 0202-87450-000 1x Neigbarer Frässpindelstock ESX20 mit integriertem Motor (600-9000 min<sup>-1</sup>)  
- 0103-05014-000 1x Befestigungsplatte  
Milling attachment with integrated motor, complete including:  
- 0102-87300-000 1x Column with vertical slide  
- 0202-87450-000 1x Inclinable headstock ESX20 with integrated motor (600-9000 min<sup>-1</sup>)  
- 0103-05014-000 1x Adapter base)

**0102-87300-000** Montant avec coulisseau vertical (Course 90[mm])  
*Ständer mit Vertikalschlitten (Weg 90[mm])*  
Column with vertical slide (Stroke 90[mm])

**0202-87450-000** Appareil à fraiser inclinable ESX20 à moteur intégré, vitesse 600-9000 min<sup>-1</sup>  
*Neigbarer Fräsapparat ESX20 mit integriertem Motor, Drehzahl 600-9000 min<sup>-1</sup>*  
Inclinable milling attachment ESX20 with integrated motor, speed 600-9000 min<sup>-1</sup>

**75-20300D** Pince ESX20 Ø1-1.5 par 0.5 mm, la pièce préciser l'alésage désiré lors de la commande autres dimensions: sur demande  
*Spannzange ESX20 Ø1-1.5 je 0.5 mm, pro Stück bei Bestellung gewünschte Bohrung angeben andere Größe: auf Anfrage*  
Collet ESX20 Ø1.1.5 by 0.5 mm, per piece please specify bore required other dimensions: on request

**75-20300D-** Pince ESX20 Ø2-2.5 par 0.5 mm, +3mm la pièce préciser l'alésage désiré lors de la commande  
*Spannzangen ESX20 Ø2-2.5 je 0.5 mm, +3mm pro Stück bei Bestellung gewünschte Bohrung angeben*  
Collet ESX20 Ø2-2.5 by 0.5 mm, +3mm per piece please specify bore required

**75-20300D--** Pince ESX20 Ø4-13 mm, par 1mm, la pièce préciser l'alésage désiré lors de la commande  
*Spannzangen ESX20 Ø4-13 mm je 1mm, pro Stück bei Bestellung gewünschte Bohrung angeben*  
Collet ESX20 Ø4-13 mm by 1mm, per piece please specify bore required