



FOX WS 2

SYSTÈMES DE FILTRATION DE L'AIR



ÉPURATEURS D'AIR DE 250 À 2000M3/H POUR ÉLIMINER:

- Brouillards d'huile et émulsion
- Vapeurs
- Fumées

VOS AVANTAGES:

- Efficacité de filtration atteignant 99.7%
- Grande longévité des filtres
- Intégration à la machine-outil
- Panneau de contrôle pour surveillance rapide
- Nombreux accessoires et options, dont filtre absolu HEPA



VOTRE ONE-STOP-SHOP POUR LES
PÉRIPHÉRIQUES DE MACHINES-OUTILS

FILTRATION GARANTIE

1^{er} ETAGE: Pré-filtrage, composé de trois cartouches de filtration progressives (une est lavable) qui garantissent un niveau d'efficacité supérieur à 92% et une excellente capacité d'accumulation des particules de pollution solides et liquides.

2^{ème} ETAGE: Essorage centrifuge: une hélice spéciale essore par force centrifuge et permet une décharge continue des particules d'huile qui se sont condensées à nouveau.

3^{ème} ETAGE: Avec une grande surface filtrante en microfibres de verre offrant un niveau de filtration moyen supérieur à 99% (mesuré selon la norme AFNOR NFX 44-060). L'obstruction est signalée par un manomètre (inclus) qui indique clairement quand il faut effectuer le remplacement.

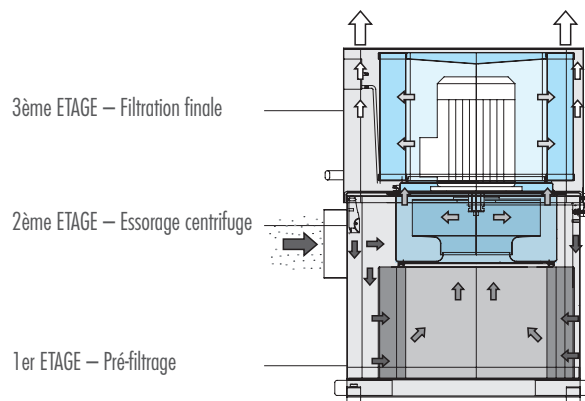

Dimensions (mm)	A	B	C	D	E	ø F	ø G	H	I	L	N1 x N2 x ø M
WS 2 250	378	477	583	425	242	99	25	68	420	102	332 x 382 x 9
WS 2 500	408	515	652	460	276	124	25	67	450	120	363 x 395 x 9
WS 2 1000	525	600	801	543	362	149	25	60	567	135	478 x 478 x 9
WS 2 1500	600	673	908	617	396	198	25	59	640	176	552 x 552 x 9
WS 2 2000	663	737	994	680	437	198	25	59	703	181	615 x 615 x 9

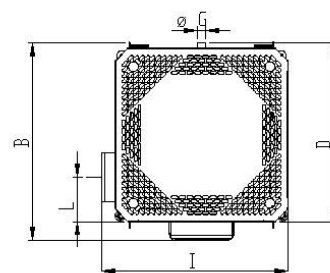
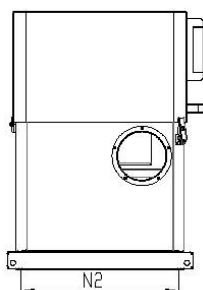
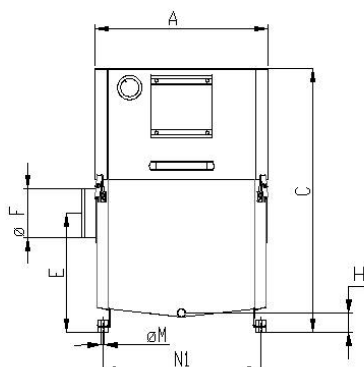

Spécifications techniques		WS 2 250*	WS 2 500*	WS 2 1000	WS 2 1500	WS 2 2000
		50 Hz	50 Hz	50 Hz	50 Hz	50 Hz
Débit d'air	[m ³ /h]	240	470	950	1450	1800
Pression statique	[Pa]	470	610	950	1260	1720
Moteur	[kW]	0.24	0.37	0.75	1.5	2.2
Poids	[kg]	28	35	55	75	85
Niveau sonore	[dB(A)]	62	65	71	74	76

* Existe aussi en aspiration verticale.

Toutes les unités sont peintes en RAL 7035/7016 (couleurs spéciales disponibles sur demande).



scemama sa
Machines-outils / neuf et occasion - Machines-tools / second-hand
Werkzeugmaschinen / neu und gebraucht

Route de Soleure 145
CH-2504 Bienne / Switzerland
Tél +41 (0)32 344 20 60
fax +41 (0)32 344 20 66
www.scemama.ch info@scemama.ch