

AS

AFFÛTEUSE SENSITIVE

TOOL SHARPENER



scemama sa
Machines-outils / neuf et occasion - Machines-tools / second-hand
Werkzeugmaschinen / neu und gebraucht

Route de Soleure 145
CH-2504 Bienne / Switzerland
Tél +41 (0)32 344 20 60
fax +41 (0)32 344 20 66
www.scemama.ch info@scemama.ch

Cincinnati
VR

AFFÛTEUSE SENSITIVE AS

Affûteuse de haute précision avec broche équilibrée montée sur roulements spéciaux de première qualité. Possibilité d'extension en bout d'arbre avec une allonge pour meule à affûter les brise-copeaux.

DESCRIPTION

La poupée massive, supporte l'arbre porte-meule en acier spécial entièrement rectifié.

La broche est montée sur deux jeux de 2 roulements spéciaux précontraints et appariés à deux millièmes de faux ronds.

La barre de guidage en acier chromé dur, superfin, assure au porte-outil un glissement doux et sans jeu. Toute usure prématurée est écartée par des joints d'étanchéité, montés dans l'alésage du porte-outil, qui rejettent toutes les matières abrasives projetées par le liquide d'arrosage.

La profondeur de passe sur la meule est déterminée par une vis micrométrique, permettant une avance centième par centième au moyen d'un vernier situé à gauche de la table.

Les meules ébauche et finition, type 9A3 diamant, ne sont pas fournies avec la machine.

Pour l'affûtage des outils en acier renforcé, des meules identiques en Borazon peuvent être utilisées.

Le protecteur des meules est mobile et bloqué par trois vis.

Un arrosage abondant par groupe électro-pompe est prévue. Il facilite le refroidissement et entraîne toutes les fines particules abrasives dans un bac de décantation.

AS TOOL SHARPENER

High precision tool sharpener. The spindle mounted on special first grade quality ballbearings is carefully balanced after final assembly. Chipbreaker sharpening is possible when a third grinding wheel is mounted on an optional shaft extension.

AS FEATURES

A strong **spindle carrier** supports the precision ground wheel shaft made of special highgrade steel.

The spindle runs on two sets of two special preloaded ballbearings. During assembly the spindle bearings are matched together with less than 2 microns runout. The balanced electrical motor drives the spindle through a wide, thin and flat plastic belt to dampen any vibration.

The guide bar : the hard chromed superfinished steel guide bar guarantees smooth and accurate movement of the toolholder. The toolholder supporting sleeve is fitted with heavy duty seals to keep dust, abrasive particles, coolant away from the guide bar. A large diameter vernier scale located on the left hand of the table side facilitates fine micrometer adjustment of the grinding depth.

Grinding wheels for roughing and finishing, models Diamond 9A3, are available at extra cost.

For grinding HSS tools, Borazon wheels are recommended. Wheel covers are adjustable by means of 3 knurled screws.

An abundant **coolant flow** is provided to keep the temperature of the tool and wheels down and to wash fine abrasive particles away. A large tank with three separate settling cells eliminates these particles before they enter the filter and increases the coolant pump life.



Butée de profondeur

Swing Angle stops

Blocage de la barre
Guide bar locking screw

Blocage du levier – *Lever clamp screw*

Réglage butée – *Stop adjuster screw*

Blocage butée fin de course
Locking screw for stop

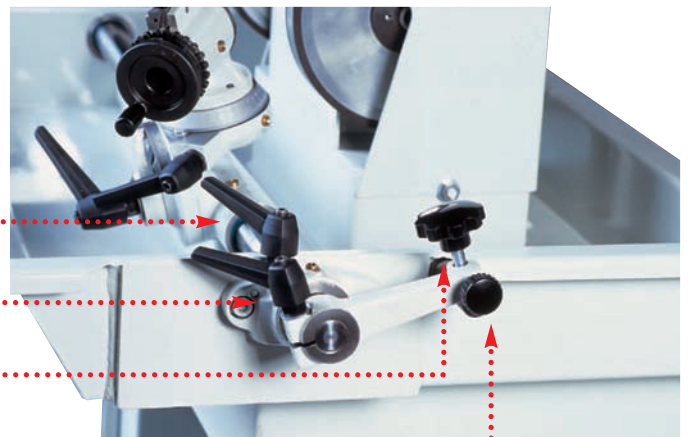

Plateau pour affûtage des rayons extérieurs

Table for grinding external radii

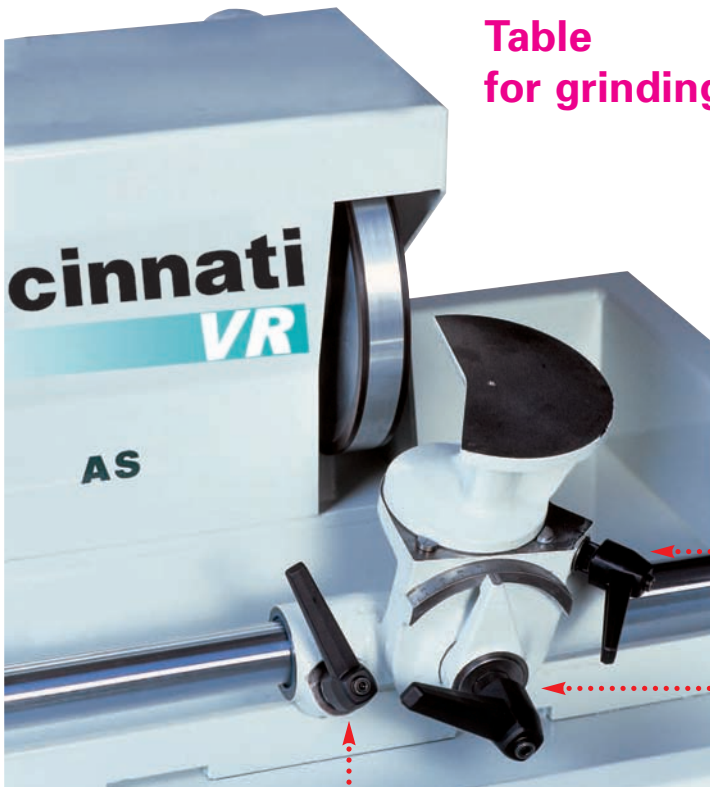

Blocage porte-outil
Table locking screw

Blocage d'inclinaison
Angle locking screw

Blocage du support
Support locking screw

Dispositif diviseur pour affûtage de fraises

Indexing attachment for milling cutters



Clavette de position
Index pin

Disque diviseur
*Index plate
for end mills
for side cutters*

Caractéristiques – Technical data

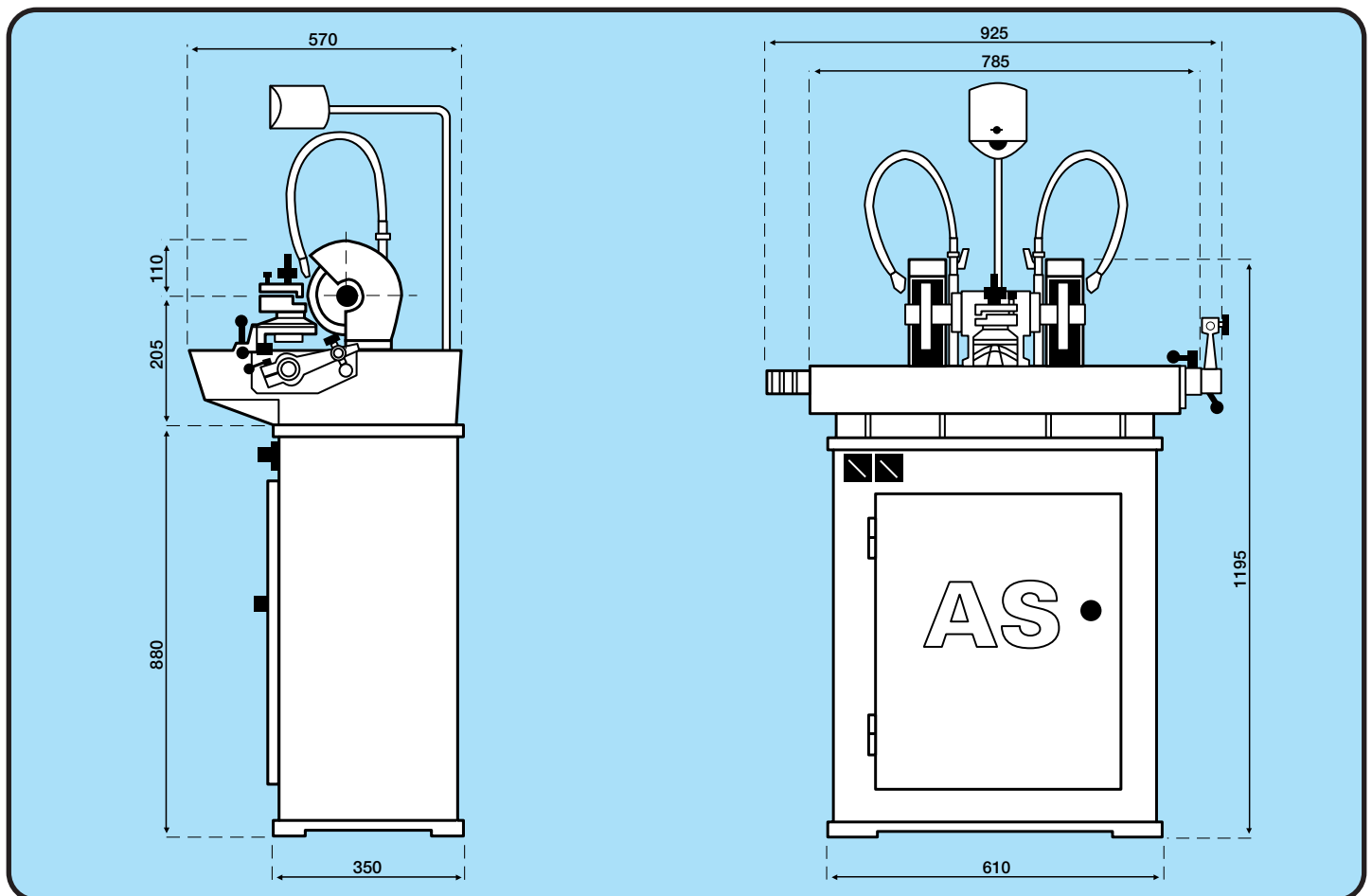

- Moteur broche : 1 CV à 1 500 tr/mn, 220-380 volts triphasé
- Vitesse de broche : 3 000 tr/mn
- Vitesse périphérique avec meule Ø 175 : 29 m/s
- Poids : 140 kg

EQUIPEMENT STANDARD

livré avec la machine :

- Un dispositif complet universel orientable pour outil de 0 à 20 ou 20 à 40 mm de section.
- Une table plate pour l'affûtage des rayons extérieurs.
- Un dispositif d'arrosage par groupe électro-pompe.
- Un dispositif d'éclairage avec transformateur 24 volts.

STANDARD EQUIPMENT :

- One complete universal and swivel attachment for sharpening 0-20 mm or 20-40 mm section tools.
- One flat table for grinding external radii.
- One coolant unit with pump, pipes and tank.
- One low voltage (24 V) illuminating attachment.



Remis par :

scemama sa

Machines-outils / neuf et occasion - Machines-tools / second-hand
Werkzeugmaschinen / neu und gebraucht

Route de Soleure 145
CH-2504 Bienne / Switzerland
Tél +41 (0)32 344 20 60
fax +41 (0)32 344 20 66
www.scemama.ch info@scemama.ch

Cincinnati
VR